

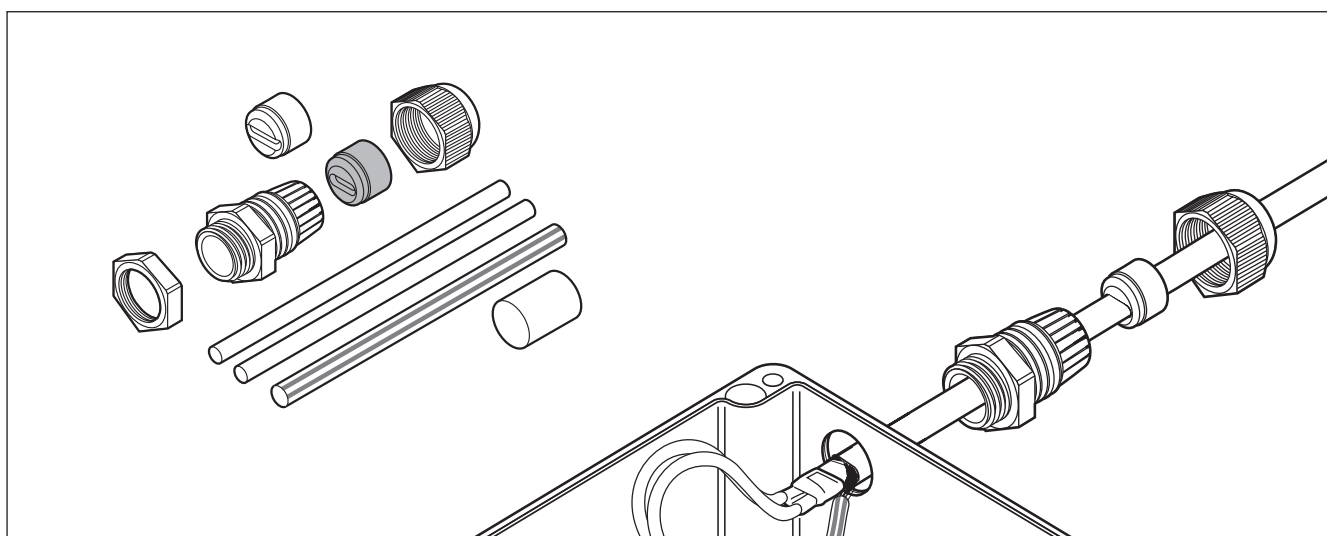

Ex Термоусаживаемый подсоединительный набор

Подсоединительные наборы C16-29 и C25-21 предназначены для присоединения греющих кабелей BTV, QTVR, XTV, KTV или VPL к соединительной коробке с обеспечением электрической изоляции медных жил и саморегулируемого токопроводящего греющего

сердечника. Изоляция сердечника греющего кабеля осуществляется термоусаживаемой манжетой. Две уплотнительные втулки в составе комплекта обеспечивают оптимальное уплотнение сальника при различных условиях окружающей среды.

Комплект C16-29 предназначен для вводов Pg16, а набор C25-21 — для вводов M25. Для нерезьбовых вводов предусмотрена дополнительная контргайка.



Назначение	Подсоединительный набор для греющих кабелей BTV, QTVR, XTV, KTV и VPL	
Комплектация	1 сальник, 2 уплотнительные втулки, 1 контргайка, 1 изолирующая манжета, 1 изолятор оплетки, 1 инструкция по монтажу (на нескольких языках)	
Сертификация	 EEx e II в соответствии с европейскими стандартами EN 50 014 и 50 019 PTB Ex-92.C.3142 Сертифицированы DNV (сертификаты № E-5121 и № E-5122) и Госгортехнадзором	

	C16-29	C25-21
Технические характеристики		
Классификация зон	Взрывоопасные зоны (класс 1 или 2)	Взрывоопасные зоны (класс 1 или 2)
Тип защитной манжеты	Термоусаживаемая	Термоусаживаемая
Резьба	Pg16	M25 x 1,5
Мин. температура окруж. среды	-30°C*	-55°C
Макс. допустимая температура (для сальника)	110°C	110°C
Информация для заказа		
Обозначение изделия	C16-29	C25-21
Номер по каталогу и вес	381297-000 (60 г)	311147-000 (60 г)

* Максимальная ударная прочность = 4 Дж при -30°C.